

Hydraulik-Komponenten zur Rohrleitungsmontage

Handventile

Die LUKAS Handventile W 06 dienen zum Steuern von Hydraulikzylindern in Verbindung mit einem Hydraulikaggregat mit drucklosem Umlauf (Ausführung NA).

Sie sind mit rastenden Bedienhebeln lieferbar und teilweise auch mit Bedienhebeln, die sich mit Federkraft selbst in die Ausgangsposition zurückstellen.

Die Ventile werden mit Hochdruckschläuchen an das Hydraulikaggregat angeschlossen oder verrohrt. Sie sind für Betriebsdrücke bis 63 MPa (630 bar) geeignet.

Hand operated valves

LUKAS W 06 valves serve for controlling hydraulic cylinders operated by a hydraulic power pack with pressureless oil flow (version NA). They are available with ratchet at working positions and partly with spring return to „zero“. The valves can be connected to a power pack by hoses or tubes. The max. permissible pressure is 63 MPa (630 bar).

Aus- und Einfahren einfachwirkender Zylinder
Lasthaltefunktion bei Nullstellung und ausgeschaltetem
Aggregat.

Bedienhebel rastend: W 06 R - G 3/3, Bestell-Nr: 84165/12
Extension and retraction of single-acting cylinders
load holding function in zero position when motor pump is
switched off.

lever with ratchet: W 06 R - G 3/3, order no. 84165/12

Aus- und Einfahren doppelwirkender Zylinder
Lasthaltefunktion bei Nullstellung und ausgeschaltetem
Aggregat.

Bedienhebel rastend: W 06 R - G 4/3, Bestell-Nr: 84165/13
Extension and retraction of double-acting cylinders
load holding function in zero position when motor pump is
switched off.

lever with ratchet: W 06 R - G 4/3, order no. 84165/13

Aus- und Einfahren einfachwirkender Zylinder
Lasthaltefunktion bei Nullstellung und ein- oder ausgeschaltetem
Aggregat. Steuerung des LUKAS Absauggeräts oder für Reihen-
schaltung mehrerer Ventile.

Bedienhebel rastend: W 06 R - L 4/3, Bestell-Nr: 84165/14
Bedienhebel mit Feder: W 06 F - L 4/3, Bestell-Nr: 84165/05
Extension and retraction of single-acting cylinders
load holding function in zero position when motor pump is
switched on or off. Also suitable for control of LUKAS suction
device or further valves in series.

lever with ratchet: W 06 R - L 4/3, order no. 84165/14

lever with spring return: W 06 F - L 4/3, order no. 84165/05

Aus- und Einfahren doppelwirkender Zylinder
Lasthaltefunktion bei Nullstellung und ein- oder ausgeschaltetem
Aggregat. Steuerung des LUKAS Absauggeräts oder für Reihen-
schaltung mehrerer Ventile.

Bedienhebel rastend: W 06 R - L 5/3, Bestell-Nr: 84165/15
Bedienhebel mit Feder: W 06 F - L 5/3, Bestell-Nr: 84165/06
Extension and retraction of double-acting cylinders
load holding function in zero position when motor pump is
switched on or off. Also suitable for control of LUKAS suction
device or further valves in series.

lever with ratchet: W 06 R - L 5/3, order no. 84165/15

lever with spring return: W 06 F - L 5/3, order no. 84165/06

Hydraulik components for tube connection



Version G 3/3

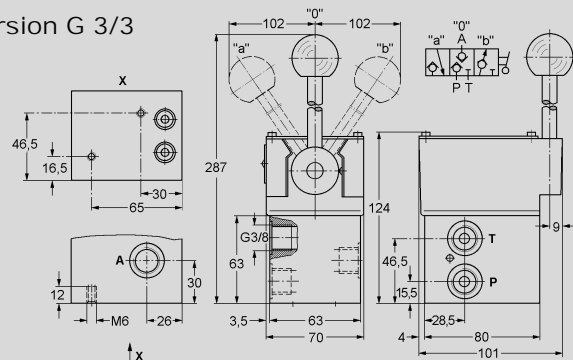

Version G 4/3

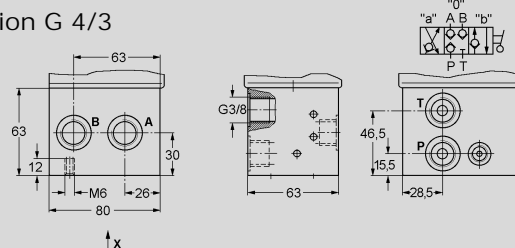

Version L 4/3

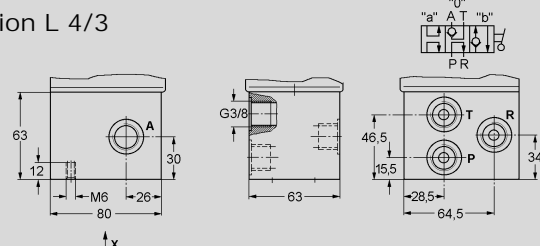

Version L 5/3

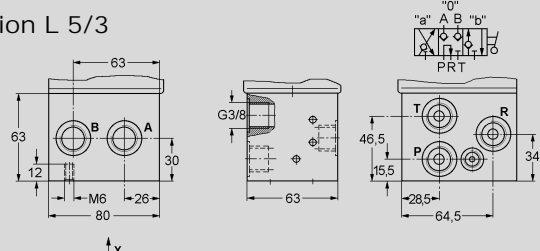

Für weitere Informationen steht Ihnen unser Vertriebsteam zur Verfügung.
Please contact our sales team for further information!